

M-Series	製品名	高天井灯100W
	型式	MH-102-100W-5000K-C

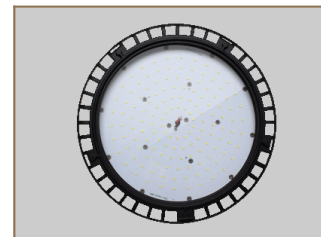

水銀灯
400ワット相当

スペック

定格電圧/定格周波数	AC90 ~ 305V 50/60Hz	EMC試験	EN55015(CISPR15) EN61000- 3- 2 Class C EN61000- 3- 3 EN61000- 4- 2,3,4,5,6,8,11 EN61547 VCCI Class B 準拠
定格入力電流(200V安定時)	0.55A		
定格消費電力	105W		
力率(200V時)	>0.96		
電源効率(200V時)	0.915		
固有エネルギー消費効率	124 lm/W		
定格光束	13030 lm		
照射角度	120 °		
LEDモジュール寿命	65000h (Ta 40)		
演色性(Ra)	78		
光源色(K)	5000K	安全規格	- (PS)E UL8750 EN61347- 1 EN61347- 2- 13
保護等級	IP65		
調光	不可		
本体寸法(mm)	320*171mm		
器具質量	3.87kg	特記事項	本製品は開発中の製品につき、記載の内容・仕様は変更する事があります。
使用環境温度	- 40 ~ 60		
ケースカラー	黒		
電源線	本体より30cm		

外形図

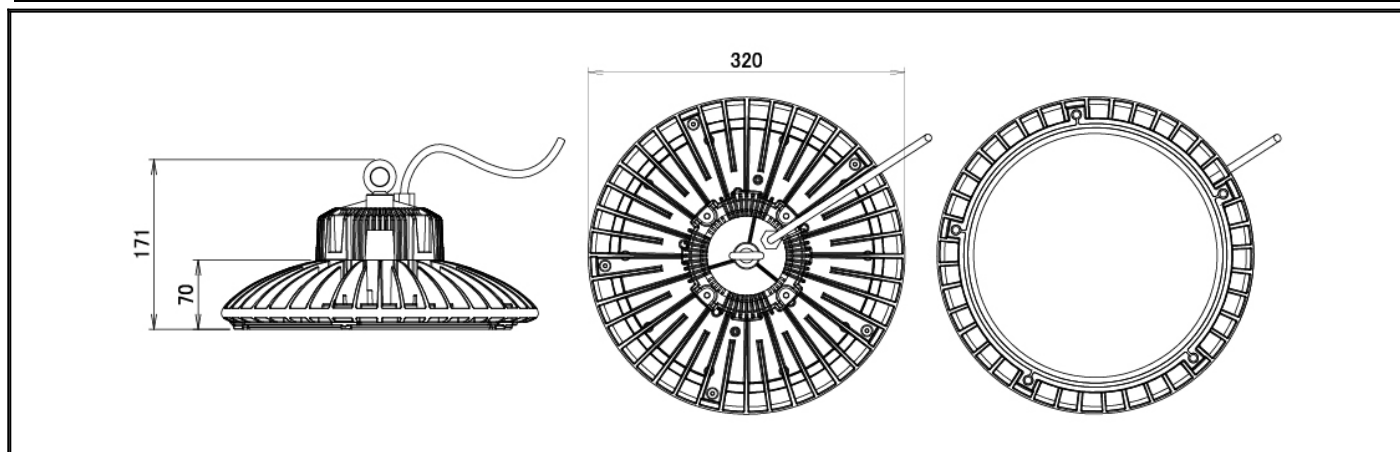

配光曲線

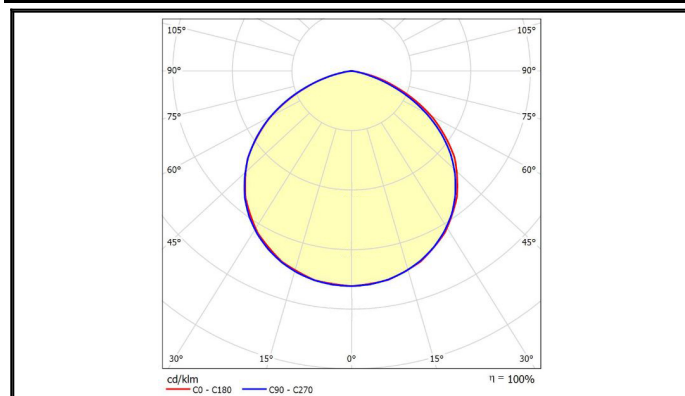

輝度分布図

